



# フリースタンドシェルフ

Free-Standing Instrumentation Shelves

メスグリオのフリースタンドシェルフにより、機器類、電源、および他のアクセサリを設置するための棚板を追加することができます。エンクロージャーシステムを使用しない場合に、便利な製品です。

除震機能に干渉しないよう、独立して設置

定盤のいずれの場所にも設置が可能

負荷がかかった状態でも移動が容易なキャスター付き

1524 mmから1727 mmの間の高さ調整が可能

作業スペースを照らすための照明が、棚板下側に備わる

棚板両側面には、アース付きコンセントが備わる

## フリースタンドシェルフ

対応するテーブルの幅(m)	フリースタンドの内側の幅(m)	製品番号
2	2.15	07 OTA 051
2.5	2.64	07 OTA 052
3	3.19	07 OTA 053

## 機器用シェルフ

メスグリオの機器用シェルフは、設置用の壁面、もしくは天井構造でもありえます。機器類の設置方法に特別な必要条件がある場合には、お気軽にお問い合わせください。

## アクセサリシェルフ

吊り下げ式のアクセサリシェルフは、フリースタンドシェルフに取り付けて使用します。これには、移動式と固定式の2種類の製品をご用意しています。移動シェルフは、フリースタンドシェルフの棚板の部分を移動することができ、またロック用のカムが備わっています。

固定シェルフは、フリースタンドシェルフの棚板に350 mm間隔で設けられたマウンティングベースに吊り下げて使用します。

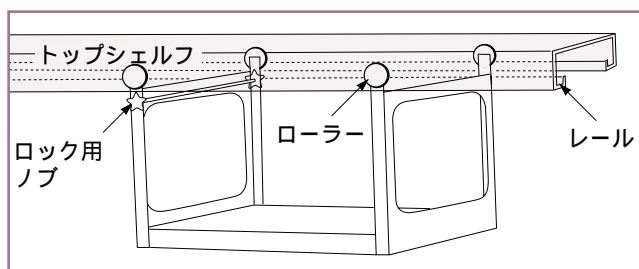

## 吊り下げ式移動シェルフ

サイズ(mm) L x W x H	製品番号
370 x 290 x 170	07 OTA 061
480 x 290 x 330	07 OTA 062

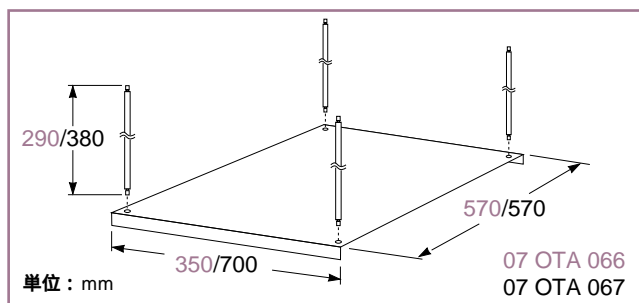

## 吊り下げ式固定シェルフ

サイズ(mm) L x W x H	製品番号
350 x 570 x 290	07 OTA 066
700 x 570 x 380	07 OTA 067