

## ポストホルダベース

## モデル26 ポストホルダベース、サイド

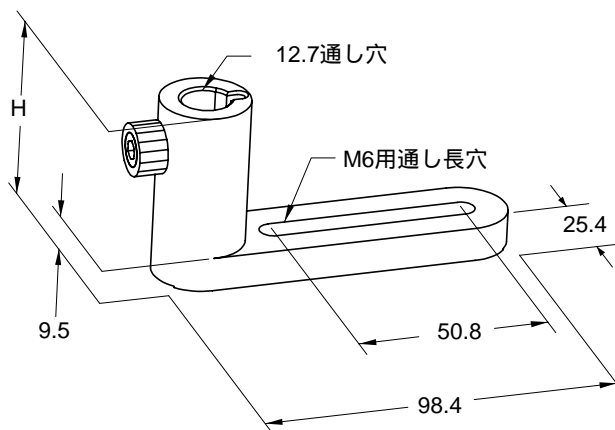

モデル26、27のサイドおよびセンタータイプのポストホルダベースは、単体のアルミニウムブロックから機械加工された、ユニークな製品です。これにより、個々のポストホルダとベースを組み合わせる必要が無く、柔軟な配置が可能となっています。ポストホルダ部分はモデル60のポストホルダと同様にダブルボアデザインを有し、またC1のポストクランプを使用することもできます。



単位：mm

## モデル27 ポストホルダベース、センター

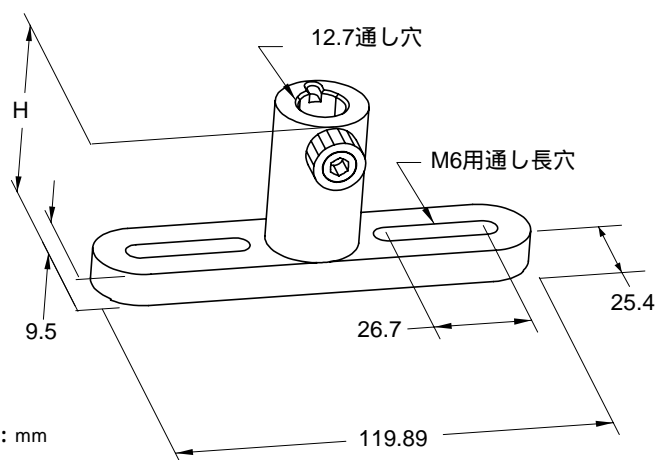

単位：mm

## モデルC1 ポストクランプ



## 26および27シリーズ ポストホルダベース

製品番号	高さH (mm)
26-10M	25.4
26-20M	50.8
27-10M	25.4
27-20M	50.8
C1	10.4